

_NEW TIGER·TEC®SILVER

Risparmia il 50% su Tiger-tec® Silver!

Acquista gli inserti per le tue lavorazioni di tornitura

OGGI!



**BENEFICIO
PER IL CLIENTE**

**20+10
gratis**

Powered by
Tiger-tec®Silver

I nostri inserti a fissaggio meccanico – benefici per te:

- Performance fino al 75% superiore grazie ad un'eccellente resistenza all'usura
- Massimo livello di produttività ed affidabilità di processo
- Eccellente controllo del truciolo

Massima refrigerazione e vita utensile grazie alla geometria con getti orientati

Ideale per acciaio, acciaio inossidabile, leghe resistenti ad alte temperature

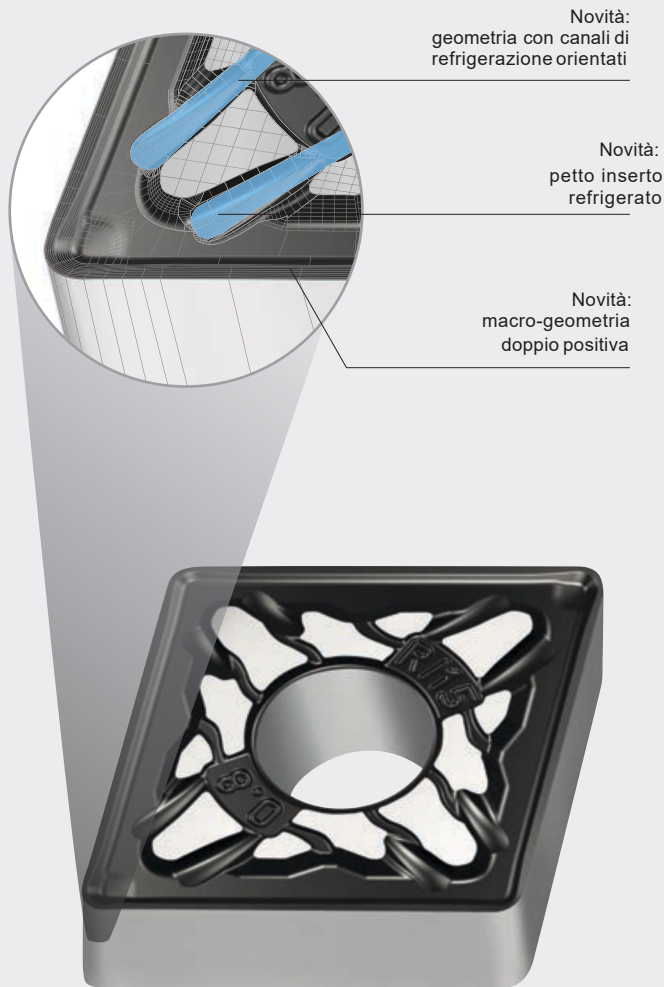

INSERTI NEGATIVI ISO M/S

LE NUOVE GEOMETRIE– FM5, MM5, RM5

WSM10S/WSM20S/WSM30S/WMP20S



FM5 – Finitura

– Ottimo controllo truciolo con basse asportazioni

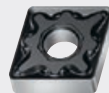

MM5 – Media lavorazione

– Gamma di applicazioni universale
– Lavorazione di acciai a truciolo lungo



RM5 – Sgrossatura

– Riduzione di potenza richiesta grazie alla geometria doppio positiva

BENEFICI PER TE:

Vita utensile migliorata grazie alla riduzione della temperatura

Rimozione ottimale superficie

Powered by **Tiger-tec® Silver**

Fig.: RM5 geometria con canali di lubrificazione

GRADI E GEOMETRIE: M/S

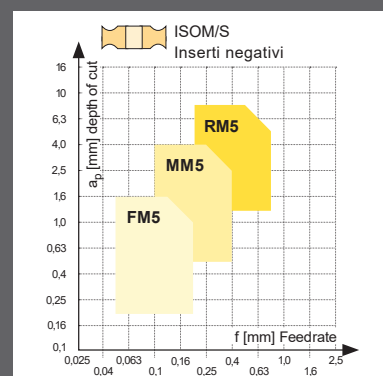
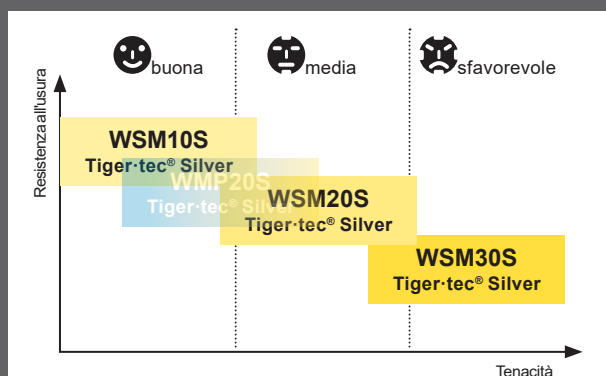

WSM10S/WSM20S/WSM30S: Materiale da taglio con estrema tenacità e resistenza all'usura grazie al nuovo rivestimento Tiger-tec® Silver PVD(Al_2O_3)
WMP20S: il materiale da taglio universale universale CVD per lavorazioni ISOM e ISOP

Approfitta dell'eccellente resistenza all'usura e tenacità

La soluzione per pezzi in acciaio e ghisa

INSERTI NEGATIVI ISO P/K

LE NUOVE GEOMETRIE–MP5, RP5 e MK5, RK5

WPP10S/ WPP20S/ WKK10S/ WKK20S



MP5 – Lavorazioni medie

- Geometria universale per acciai
- Ampissimo campo di applicazione
- Impiego universale– da taglio continuo a taglio fortemente interrotto



RP5– Sgrossatura d'acciaio

- Tagliante stabile e positivo
- Rompitruciolo aperto per basse temperature di taglio

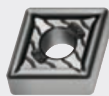

MK5 – Lavorazioni medie

- Geometria univeersale per pezzi in ghisa
- Lavorazione di acciai con elevata resistenza a trazione



RK5– Sgrossatura di ghisa

- Geometria univeersale per pezzi in ghisa
- Prima scelta per ghisa grigia

truciolo grazie alla liscia

Ottima rottura del truciolo grazie alle geometrie altamente innovative.

TIGER-TEC® SILVER TECNOLOGIA

Ottima resistenza all'usura

Concorrenza



Ricopertura tradizionale in Ossido di alluminio

Tiger-tec® Silver



Ossido di Alluminio con microstruttura ottimizzata

Ottima tenacità

Concorrenza



Forti tensioni
Rischio di fratture

Tiger-tec® Silver



Tensioni ridotte grazie al post-trattamento

GRADI E GEOMETRIE: ISO P/K

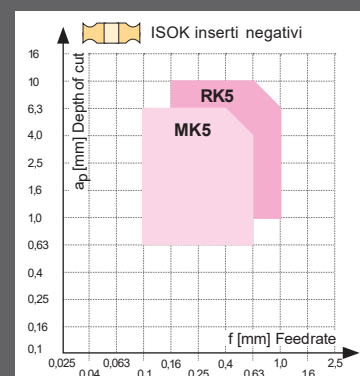
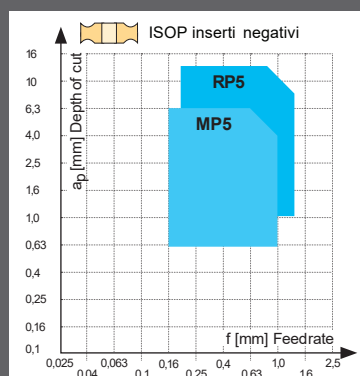
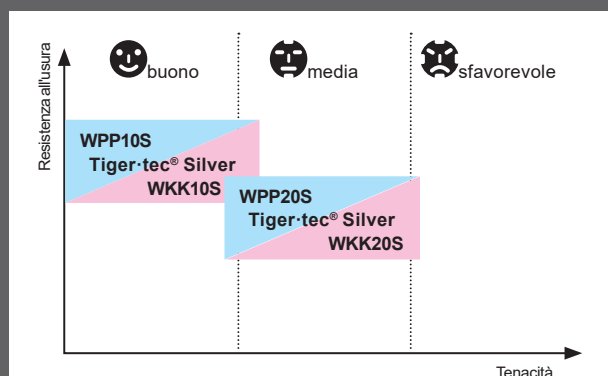



Ordina ora per usufruire delle condizioni speciali.

BENEFICI
PER IL CLIENTE

**20 + 10
gratis**

Periodo: 16 marzo - 8 maggio 2020

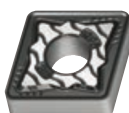
Inserisci la quantità di set richiesti accanto al prodotto desiderato.
30 inserti = 1 set

Inserti	Denominazione	grado ISOP		grado ISOK	
		WPP10S	WPP20S	WKK10S	WKK20S
MP5 – Medio 	CNMG120408-MP5BOW				
	CNMG120412-MP5BOW				
	DNMG150408-MP5BOW				
	DNMG150604-MP5BOW				
	DNMG150608-MP5BOW				
	TNMG160408-MP5BOW				
	WNMG080408-MP5BOW				
	WNMG080412-MP5BOW				
RP5 – Sgrossatura 	CNMG120408-RP5BOW				
	CNMG120412-RP5BOW				
	CNMG160612-RP5BOW				
	CNMG160616-RP5BOW				
	DNMG150608-RP5BOW				
	DNMG150612-RP5BOW				
	WNMG080408-RP5BOW				
	WNMG080412-RP5BOW				
MK5 – Medio 	CNMG120408-MK5BOW				
	CNMG120412-MK5BOW				
	CNMG160608-MK5BOW				
	DNMG150612-MK5BOW				
	SNMG120412-MK5BOW				
	WNMG080408-MK5BOW				
	WNMG080412-MK5BOW				
RK5 – Sgrossatura 	CNMA120408-RK5BOW				
	CNMA120412-RK5BOW				
	SNMA120412-RK5BOW				
	WNMA080408-RK5BOW				
	WNMA080412-RK5BOW				



Mittente

Azienda

Nome

Via

Città

Data

Firma

Compra 20 inserti + 10 gratis!

→ 50% Tiger-tec® Silverinpiù

Utilizza questo modulo per piazzare il tuo ordine

In collaborazione con

Massimo Bertoia

walter-tools.com

La consegna può variare tra 3-5 giorni lavorativi. La promozione è valida per 8 settimane o fino ad esaurimento scorte. La data d'inizio è 16 marzo 2020. Massimo numero di set ordinabili: 30 per tipo e cliente finale (30 set = 900 inserti). Non sono ammessi resi. Le immagini sono solo rappresentative. L'assortimento prodotti potrebbe subire variazioni senza preavviso. Prezzo raccomandato.



Ordina ora per usufruire delle condizioni speciali.

Periodo: 16 marzo - 8 maggio 2020

BENEFICI
PER IL CLIENTE

**20 + 10
gratis**

Inserisci la quantità di set richiesti accanto al prodotto desiderato.
30 inserti = 1 set

Inserti	Denominazione	grado ISOM/S			grado ISOM/P
		WSM10S	WSM20S	WSM30S	WMP20S
FM5 – Finitura 	CNMG120404-FM5BOW				
	CNMG120408-FM5BOW				
	DNMG110404-FM5BOW				
	DNMG110408-FM5BOW				
	DNMG150608-FM5BOW				
	TNMG160404-FM5BOW				
	WNMG080408-FM5BOW				
MM5 – Medio 	CNMG120408-MM5BOW				
	CNMG120412-MM5BOW				
	DNMG110408-MM5BOW				
	DNMG150404-MM5BOW				
	DNMG150408-MM5BOW				
	DNMG150608-MM5BOW				
	TNMG160408-MM5BOW				
	WNMG080404-MM5BOW				
WNMG080408-MM5BOW					
RM5 – Sgrossatura 	CNMG120408-RM5BOW				
	CNMG120412-RM5BOW				
	DNMG150608-RM5BOW				
	SNMG120408-RM5BOW				
	TNMG160408-RM5BOW				
	WNMG080408-RM5BOW				

MB
RAPPRESENTANZE

Mittente

Azienda

Nome

Via

Città

Data

Firma

Compra 20 inserti + 10 gratis!

→ 50% Tiger-tec® Silverinpiù

Utilizza questo modulo per piazzare il tuo ordine

In collaborazione con

Massimo Bertoia

walter-tools.com

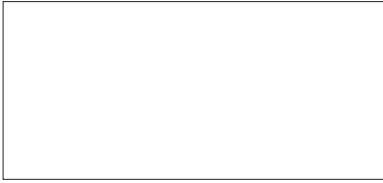

MB
RAPPRESENTANZE

